

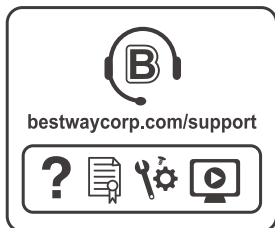

# Bestway®



## BRUKERVEILEDNING

[bestwaycorp.com/support](http://bestwaycorp.com/support)

Besøk Bestway YouTube-kanalen 



## ADVARSEL

### jevn ut bunnen

Fyll 2,5 cm til 5 cm vann i bassenget for å dekke gulvet. Når bassenget er er lett dekket glattes alle rynkene ut. Start i midten av bassenget og arbeid deg med klokken til utsiden.

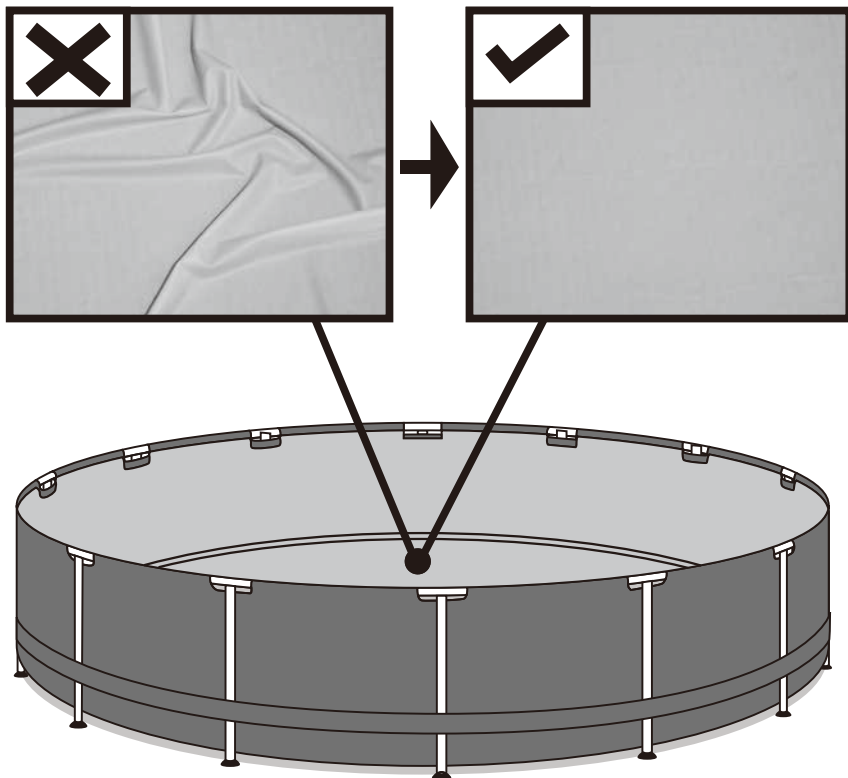

Etter fullført montering av bassengets stålramme, må du sørge for at de vertikale stengene er vinkelrett med bakken. Hvis dette ikke er tilfellet, kan de vertikale stengene bøyes eller deformeres.

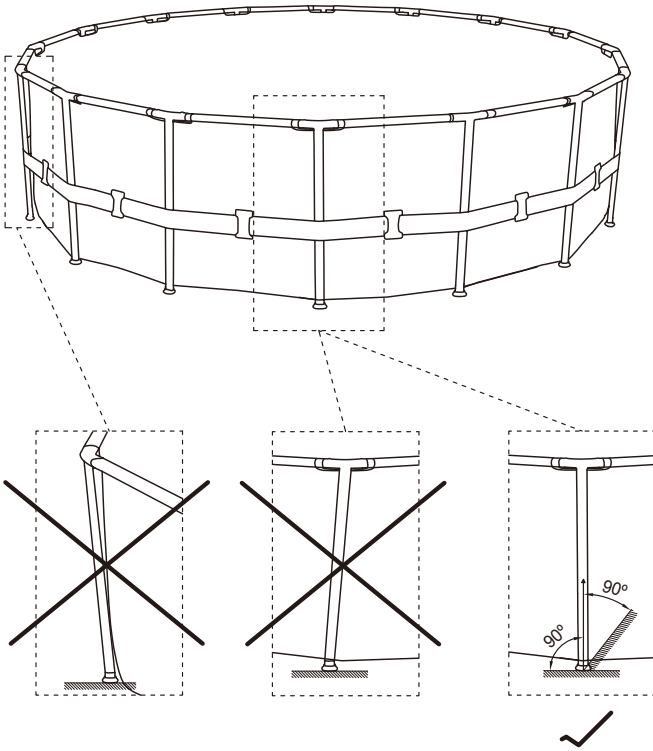

Ikke monter bassengføttene på en myk plen. Hvis du må montere bassenget på en myk overflate, må tømmerbrettene (ikke inkludert) plasseres under føttene til de vertikale støttestengene for jevn vektfordeling.

Tømmerbrettet må oppfylle to forhold:

- 1). Tykkelsen er mindre enn 1 cm.
- 2). Brettet skal ikke berøre bassengfôringen.

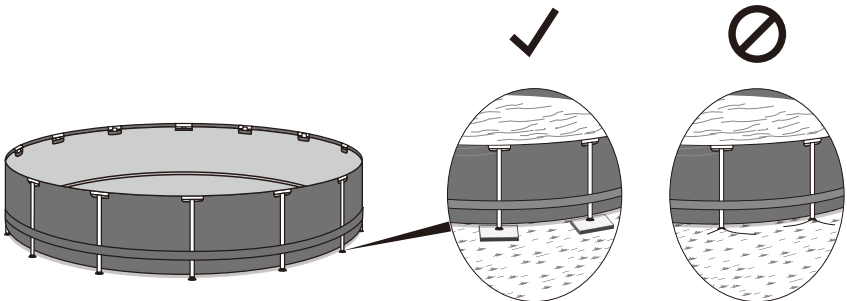

## KOMPONENTLISTE

MERK: Noen deler er allerede installert på bassenget.

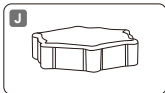
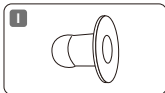
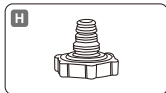
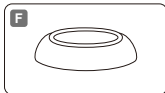
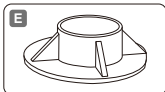
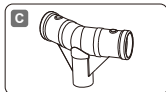
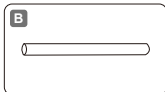
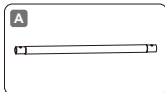

STEEL PRO™	2.74 m x 66 cm (9' x 26")	3.05 m x 66 cm (10' x 26")	3.05 m x 76 cm (10' x 30")	3.66 m x 76 cm (12' x 30")	3.96 m x 84 cm (13' x 33")
	5612F	56985	56677 / 56678 / 56679	56681 / 56680 / 56706	5612D / 5612E
<b>A</b>	x9	x10	x10	x12	x13
<b>B</b>	x9	x10	x10	x12	x13
<b>C</b>	x9	x10	x10	x12	x13
<b>D</b>	x20	x22	x22	x26	x28
<b>E</b>	x9	x10	x10	x12	x13
<b>F</b>	x20	x22	x22	x26	x28
<b>G</b>	x1	x1	x1	x1	x1
<b>H</b>	x1	x1	x1	x1	x1
<b>I</b>	x2	x2	x2	x2	x2
<b>J</b>	x1	x1	x1	x1	x1

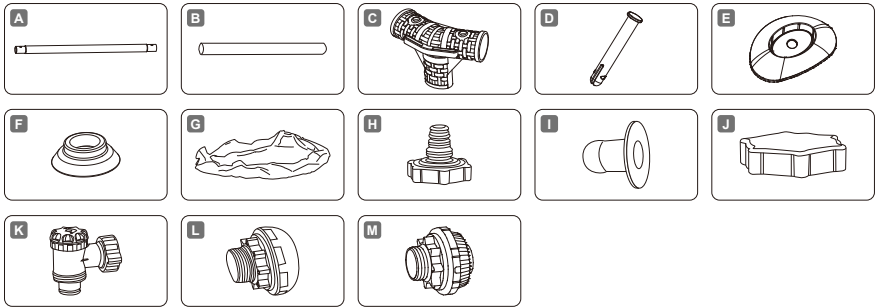

STEEL PRO MAX™	3.05 m x 76 cm (10' x 30")	3.66 m x 76 cm (12' x 30")	3.66 m x 1.00 m (12' x 39.5")	3.66 m x 1.22 m (12' x 48")	3.96 m x 1.22 m (13' x 48")	4.27 m x 84 cm (14' x 33")
	56406 / 56407 56408	56416 / 56417	56260 / 56418 / 56419 5614W / 5614X 56709 / 56731	56420 / 56421	5618V / 5618W	56595 / 56597
A	x10	x12	x12	x12	x13	x14
B	x10	x12	x12	x12	x13	x14
C	x10	x12	x12	x12	x13	x14
D	x22	x26	x26	x26	x28	x30
E	x10	x12	x12	x12	x13	x14
F	x22	x26	x26	x26	x28	x30
G	x1	x1	x1	x1	x1	x1
H	x1	x1	x1	x1	x1	x1
I	x2	x2	x2	x2	x2	x2
J	x1	x1	x1	x1	x1	x1
K	x0	x0	x0	x0	x0	x0
L	x0	x0	x0	x0	x0	x0
M	x0	x0	x0	x0	x0	x0

STEEL PRO MAX™	4.27 m x 1.07 m (14' x 42")	4.27 m x 1.22 m (14' x 48")	4.57 m x 1.07 m (15' x 42")	4.57 m x 1.22 m (15' x 48")	4.88 m x 1.22 m (16' x 48")	5.49 m x 1.22 m (18' x 48")
	56949 / 56950 5614Y / 5614Z	5612X / 5612Y 5619D / 5619G	56488 / 56686	56438 / 56439	5612Z / 5613A 5619E / 5619H	56462 / 56463 5618X / 5618Y
A	x14	x14	x15	x15	x16	x18
B	x14	x14	x15	x15	x16	x18
C	x14	x14	x15	x15	x16	x18
D	x30	x30	x32	x32	x34	x38
E	x14	x14	x15	x15	x16	x18
F	x30	x30	x32	x32	x34	x38
G	x1	x1	x1	x1	x1	x1
H	x1	x1	x1	x1	x1	x1
I	x2	x2	x2	x2	x0	x0
J	x1	x1	x1	x1	x1	x1
K	x0	x0	x0	x0	x2	x2
L	x0	x0	x0	x0	x1	x1
M	x0	x0	x0	x0	x1	x1

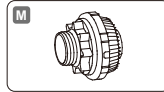
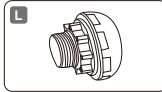
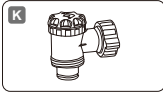
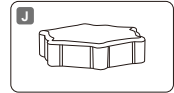
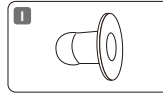
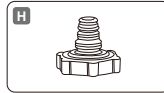
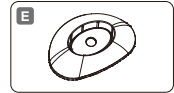
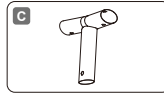
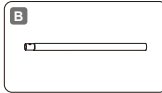
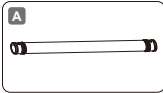

POWER STEEL™	3.96 m x 1.07 m (13' x 42")	4.88 m x 1.22 m (16' x 48")	5.49 m x 1.22 m (18' x 48")
	5614U / 5614V	56725 / 56726	56976 / 56977
A	x13	x16	x18
B	x13	x16	x18
C	x13	x16	x18
D	x28	x34	x38
E	x13	x16	x18
F	x28	x34	x38
G	x1	x1	x1
H	x1	x1	x1
I	x2	x0	x0
J	x1	x1	x1
K	x0	x2	x2
L	x0	x1	x1
M	x0	x1	x1

## ⚠ ADVARSEL

Les, forstå og følg all informasjonen i denne bruksanvisningen før du installerer og bruker svømmebassenget. Disse advarslene, anvisningene og retningslinjene for sikkerhet gjelder vanlige risikoer ved lek med vann, men de kan ikke dekke alle risikoer og farer i alle tilfeller. Bruk alltid forsiktighet, sunn fornuft og god dømmekraft når du driver vannaktivitet. Oppbevar denne informasjonen for framtidig bruk.

### Sikkerhet for personer som ikke kan svømme

- Kontinuerlig, aktiv og oppmerksom overvåking av svake svømmere og personer som ikke kan svømme av en kompetent voksen til enhver tid (husk at barn under fem år har høyest risiko for å drukne).
- Utpekt en kompetent voksen til å overvåke bassenget hver gang det er i bruk.
- Svake svømmere eller personer som ikke kan svømme bør bruke personlig flytehjelp når de er i bassenget.
- Når bassenget ikke er i bruk eller ikke er overvåket, må alle leker fjernes fra bassenget og dets nærmeste omgivelser for å unngå at det tiltrekker seg barn.

### Sikkerhetsutstyr

- For å forhindre at barn drukner, anbefales det å sikre tilgangen til bassenget med en beskyttelsesanordning. For å hindre barn i å klatre fra inntaks- og tømmeventilen anbefales det å montere et gjerde (og sikre alle dører og vinduer der dette er aktuelt) for å forhindre uautorisert tilgang til bassenget.
- Gjerdet, bassengdeksler, bassengalarm eller liknende sikkerhetsanordninger er nyttige hjelpemidler, men de utgjør ingen erstatning for kontinuerlig og kompetent overvåking av voksne.

### Sikkerhetsutstyr

- Det anbefales å ha redningsutstyr (for eksempel en redningsbøye) ved siden av bassenget.
- Ha en fungerende telefon og en liste over nødnumrene nær bassenget.

### Sikker bruk av bassenget

- Oppfordre alle brukere, særlig barn, til å lære seg å svømme.
- Lær grunnleggende livredning og frisk opp denne kunnskapen med jevne mellomrom. Dette kan utgjøre en livreddende forskjell i tilfelle av en bassengulykke.
- Instruér alle bassengbrukerne, inkludert barn, om hva de skal gjøre hvis det oppstår en nødsituasjon.
- Stup aldri i et grunt basseng. Dett kan føre til alvorlig personskade eller død.
- Ikke bruk bassenget når du har drukket alkohol eller tatt inn medisiner som kan redusere din evne til å bruke bassenget på en sikker måte.
- Når bassengdekslet brukes må det fjernes fullstendig fra vannflaten før du går opp i bassenget.
- Beskytt de som bruker bassenget fra vannrelaterte sykdommer ved å behandle bassengvannet og opprettholde god hygiene. Se retningslinjene for vannbehandling i brukerveiledningen.
- Oppbevar kjemikalier (det vil si vannbehandlings-, rengjørings- og desinfeksjonsprodukter) utenfor barns rekkevidde.
- Bruk merkingen slik det er forklart under. Merkingen skal vises på et godt synlig sted innen 2m fra bassenget.



Hold barn under oppsikt når de er i vann. Ingen dykking.  
- Avtakbare stiger må plasseres på en horisontal flate.  
- Uansett hva slags materiale som er bruk i

bassengkonstruksjonen må alle tilgjengelige flater kontrolleres jevnlig for å unngå personskader.

- Inspiser bolter og skruer med jevne mellomrom; fjern splinter og skarpe kanter for å unngå personskade.

**OBS:** Ikke la et tomt basseng bli stående utendørs. Det tomme bassenget kan bli deformert og/eller flytte på seg ved sterk vind.

- Ved bruk av filterpumpe bes du se bruksanvisningen for instruksjoner.

**ADVARSEL!** Pumpen kan ikke brukes mens det er folk i bassenget.

- Hvis bassenget er utstyrt med stige bes du se bruksanvisningen for instruksjoner.

**ADVARSEL!** Bruken av svømmebassenget innebærer at du må overholde sikkerhetsanvisningene som er beskrevet i bruks- og vedlikeholdsveiledningen. For å forhindre drukning og andre alvorlige personskader må du være særlig oppmerksom på muligheten for at barn under 5 år skal kunne komme seg opp i bassenget ved å sikre tilgangen til det og, mens det er i bruk, at en voksen holder dem under konstant oppsikt.

**Les nøye gjennom disse anvisningene og ta vare på dem for framtidig referanse.**

## VELG KORREKT STED

Overflaten som er valgt for å installere bassenget, må respektere følgende tekniske egenskaper:

1. På grunn av den kombinerte vekten av vannet i bassenget og bassengbrukerne, er det ekstremt viktig å overflaten som er valgt for å installere bassenget, er i stand til å jevnt støtte den totale vekten for hele tiden bassenget er installert. Når du velger overflaten, må du ta hensyn til at vann kan komme ut av bassenget når det er i bruk eller i regn. Hvis vannet mykner overflaten, kan det miste evnen til å bære bassengets vekt.
2. Sjekk regelmessig plasseringen av de vertikale benene og U-støttene. De må til enhver tid være på samme nivå som bunnen av bassenget. Hvis det vertikale benet eller U-støtten begynner å synke i bakken, tøm vannet umiddelbart for å unngå at bassenget kollaps på grunn av jevn belastning på rammestrukturen. Endre plasseringen til bassenget eller modifier overflatematerialet.
3. Vi anbefaler at du plasserer bassenget borte fra gjenstander barn kan bruke til å klatre inn i bassenget.
4. Plasser bassenget i nærheten av et tilstrekkelig dreneringsystem for å håndtere overløp eller tappe bassenget.
5. Overflaten må være flat og jevn. Hvis overflaten er skrå eller ujevn, kan det skape en ubalansert belastning på bassengets struktur. Denne situasjonen kan skade sveisepunktet på foringen og bøye rammen. I verste fall kan bassenget kollapse, forårsake alvorlig personskade og/eller skade på personlig eiendom.
6. Den valgte overflaten må være fri for alle typer gjenstander. På grunn av vekten av vannet kan ethvert objekt under bassenget skade eller perforere bunnen av bassenget.
7. Den valgte overflaten må være fri for aggressive planter og ugressarter. Disse typer sterk vegetasjon kan vokse gjennom foringen og skape vannlekkasje. Gresset eller annen vegetasjon som kan føre til at lukt eller slim utvikler seg, må fjernes fra oppstillingsstedet.
8. Det valgte stedet kan ikke ha overhengende strømledninger eller trær. Pass på at stedet ikke inneholder underjordiske nytterør, ledninger eller kabler av noe slag.
9. Den valgte posisjonen må være langt fra inngangen til huset. Ikke plasser utstyr eller andre møbler rundt

bassenget. Vannet som kommer ut av bassenget under bruk eller på grunn av et defekt produkt, kan skade møblene inne i huset eller rundt bassenget.

10. Den valgte overflaten må være flat og uten hull som kan skade materialet i foringen.

Følg de viktige instruksjonene ovenfor for å velge riktig overflate og plassering for å sette opp bassenget. Skadede deler av bassenget, på grunn av at oppstillingsflaten og plasseringen ikke samsvarer med instruksjonene, vil ikke bli betraktet som produksjonsfeil og vil unngå garantien og eventuelle servicekrav.

**Foreslåtte oppsettflater:** gress, bakke, betong og alle andre overflater som respekterer ovennevnte oppstillingsforhold. **Ikke foreslåtte overflater:** gjørrme, sand, grus, dekk, balkong, innkjørsel, plattform, myk/øs jord eller annen overflate som ikke oppfyller ovennevnte oppstillingsforhold.

**MERK:** Kontroller med ditt lokale bystyre for vedtekter relatert til gjerder, barrierer, belysning og sikkerhetskrav, og sikre at du overholder alle lover.

**MERK:** Ved bruk av filterpumpe, se korresponderende bruksanvisning for instruksjoner.

**MERK:** Stigen må samsvare med bassengets størrelse og skal bare brukes til å gå inn og ut av bassenget. Det er forbudt å overskride tillatt ladelast på stigen. Sjekk regelmessig om stigen er riktig monteret.

## BASSENGVEDLIKEHOLD

Hvis du ikke følger retningslinjer for vedlikehold kan det være skadelig for helsen din og spesielt for barns helse.

### Bruke kjemiske tabletter (medfølger ikke):

**MERK:** Chemconnect eller kjemisk flottør må brukes når du utfører kjemisk vedlikehold med tabletter. Din kjøpte vare inkluderer kanskje ikke noen av disse dispenserne; i dette tilfellet kan du kjøpe den ved å gå til vår hjemmeside [www.bestwaycorp.com](http://www.bestwaycorp.com) eller hos nærmeste bassengforhandler.

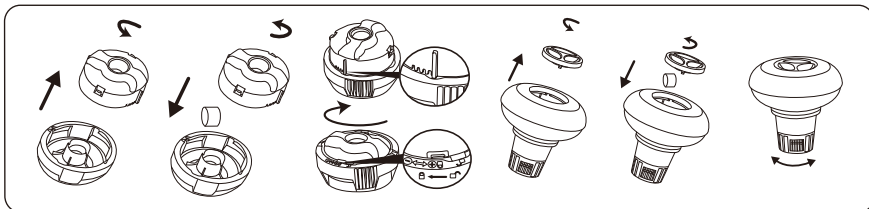

**VIKTIG:** Ikke bruk granulattabletter eller kast tablettene direkte i vannet. Kjemikalierne kan avsettes på bunnen, skade materialet og misfarge PVC-en.

### Bruke kjemisk væske (medfølger ikke):

**VIKTIG:** Tilsatt kjemisk væske i små doser og i midten av bassenget for å unngå direkte kontakt mellom kjemikalierne og PVC-overflaten. Direkte kontakt kan skade materialet og misfarge overflaten.

**MERK:** Fjern kjemikaliedispenseren fra bassenget når bassenget er i bruk.

**VIKTIG:** Etter å ha utført kjemisk vedlikehold og før bruk av bassenget må du bruke et testsett (ikke inkludert) for å teste vannkjemien. Vi anbefaler å vedlikeholde vannet ditt i henhold til tabellen nedenfor.

Parametre	Verdier
Vannklarhet	klar visning av bassengbunnen
Vannfarge	det skal ikke ha noen farge
Turbiditet FNU/NTU	maks. 1,5 (helst mindre enn 0,5)
Nitratkonsentrasjon over konsentrasjonen av fyllvann i mg/l	Maks. 20
Total organisk karbon (TOC) i mg/l	Maks. 4,0
Redokspotensial mot Ag/AgCl 3,5 m KCl i mV	Min. 650
pH-verdi	6,8 til 7,6
Frit aktivt klor (uten cyanursyre) i mg/l	0,3 til 1,5
Fritt klor benyttet i kombinasjon med cyanursyre i mg/l	1,0 til 3,0
Cyanursyre i mg/l	Maks. 100
Kombinert klor i mg/l	maks. 0,5 (fortrinnsvis i nærheten av 0,0 mg/l)



**MERK:** Skade som oppstår grunnet kjemisk ubalanse dekkes ikke av garantien. Bassengkjemikalier er potensielt giftige og må behandles med forsiktighet. Det er alvorlig helseisiko forbundet med kjemisk damp og feil merking og oppbevaring av kjemiske beholdere. Vennligst rådfør deg med din lokale bassengforbruktareforhandler for mer informasjon om kjemisk vedlikehold. Vær oppmerksom på kjemikalieprodusentens anvisninger. Bassengskader som er resultat av feil bruk av kjemikalier og feil behandling av bassengvannet dekkes ikke av garantien.

**VIKTIG:** Overbruk av kjemikalier kan misfarge trykket og alle punkter i bassengmaterialet. Det kan også skade strukturen til bassengforingen.

#### **For å holde bassenget ditt rent:**

1. Kontakt den lokale bassengforsyningsbutikken for råd og kjøp av kjemikalier og pH-sett. En av de viktigste faktorene for å øke foringens levetid er å opprettholde rent og sunt vann kontinuerlig. Følg instruksjonene fra profesjonelle teknikere innen vannbehandling nøye gjennom bruken av kjemikalier.
2. Plasser en bøtte med vann ved siden av bassenget for at brukerne skal kunne vaske bena før de går inn i bassenget.
3. Dekk til bassenget når det ikke er i bruk.
4. Skum av bassenget jevnlig for å unngå at lorten setter seg.
5. Rengjør og vask filterelementet regelmessig.
6. Rengjør forsiktig og fjern slagg under toppringen med en ren klut.
7. Vær forsiktig i tilfeller med regnvann og kontrollere at vannivået ikke er høyere enn det som er fastsatt. Hvis det er tilfellet, MÅ DU TAPPE UT DEN OVERSKYTENDE VANNET.
8. Hvis det regner, sjekk at vannivået ikke kommer høyere enn det angitte nivået. Hvis vannet overstiger de angitte nivåene, tøm bassenget til angitt nivå.

#### **Riktig vedlikehold kan øke levetiden til bassenget ditt.**

I sesongen for bruk av bassenget kan filtreringssystemet måtte brukes daglig, la det gå tilstrekkelig tid til alt vannet fornyes helt.

**MERK:** Pumpen brukes til å sirkulere vannet og filtrere små partikler. For å kunne holde vannet ditt rent og hygienisk må du også tilsette kjemikalier.

## **REPARASJON**

Ved en eventuell lekkasje, lapp bassenget med den medfølgende undervanns-reparasjonssappen. Du finner instruksjonene i Ofte stilte spørsmål i støttedelen på nettsiden vår: [www.bestwaycorp.com](http://www.bestwaycorp.com).

## **DEMONTERING**

1. Skru av tappeventilheten på utsiden av bassenget mot klokken, og ta den av.
2. Koble adapteren til slangen, og sett den andre enden av slangen i området der du har tenkt å tømme bassenget. (Sjekk lokale forskrifter for tømning.)
3. Skru kontrollringen til slangeadapteret på dreneringsventilen med klokken. Tappeventilen åpnes, og vannet begynner å renne ut av seg selv.

**MERK:** Vannstrømmen kan kontrolleres med kontrollringen.

4. Skru av kontrollringen for å lukke ventilen når tømningen er ferdig.
5. Koble fra slangen.
6. Skru hetten tilbake på tappeventilen.
7. La bassenget tørke.

**MERK:** Ikke la et tomt basseng bli stående utendørs.

## **OPPBEVARING**

1. Vennligst fjern alle tilbehør og reservedeler til bassenget og lagre dem rent og tørt.
2. Når bassenget er helt tørt sprinkles det med talkumpulver for å unngå at bassenget setter fast, brett bassenget forsiktig. Hvis bassenget ikke er fullstendig tørt, kan mugg oppstå, dette vil skade bassengets duk.
3. Oppbevar basissjikt og tilbehør på et tørt sted med en moderat temperatur mellom 5 °C / 41 °F og 38 °C / 100 °F.
4. I regnesesongen bør basseng og tilbehør lagres som det er anbefalt over.
5. Feilaktig tømning av bassenget kan føre til alvorlig personskade og/eller skade på personlig eiendom.
6. Vi anbefaler på det sterkeste å demontere bassenget når det ikke er bassengsesong (vintermånedene). Oppbevares på et avkjølt, tørt sted, utenfor barns rekkevidde.

## INSTALLASJON

Installasjonen tar vanligvis omtrent 20-30 minutter med 2-3 personer, unntatt jordarbeid og fylling. Monteringen av rammebassenget kan gjøres uten verktøy. For å forlenge bassengets levetid, er det viktig å drysse toppskinnen med talkumpulver før montering. Talkum er ikke inkludert og er lett tilgjengelig i markedet.

Bestway er ikke ansvarlig for skade som oppstår på bassenget grunnet feilbehandling eller unnlatelse av å følge disse instruksjonene.

1. Legg ut alle delene og kontroller at du har riktig antall i henhold til komponentlisten. For assistanse eller ofte stilte spørsmål, besøk støttedelen på nettsiden vår: [www.bestwaycorp.com](http://www.bestwaycorp.com).
2. Bre ut bassenget og forsikre at bassenget har riktig side opp og la det eksponeres for direkte sol i en time eller mer; slik at bassenget blir mer fleksibelt under oppsettingen.
3. Plasser bassenget nær et tilstrekkelig dreneringssystem for å håndtere overløpsvann og sørg for at bassengets innløp A og utløp B er riktig plassert slik at filterpumpen kan kobles til en strømkilde.

**MERK:** Ikke bruk skjøteledninger for å koble til pumpen din.

**OBS!:** Ikke dra bassenget på bakken da dette kan skade bassenget.

**MERK:** Tegningene er kun for illustrasjonsformål. De viser ikke nødvendigvis det faktiske produktet. Ikke i målestokk.

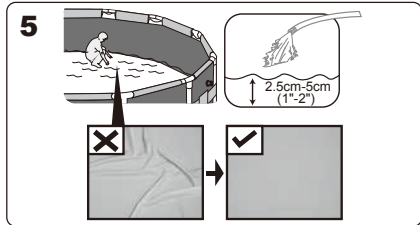
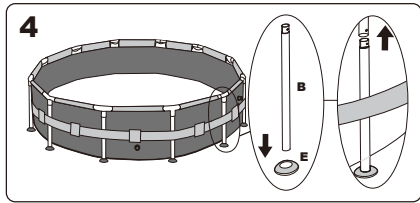
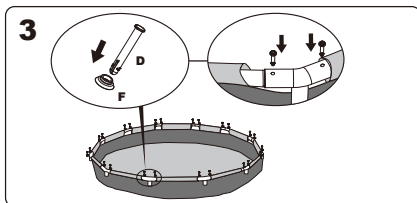
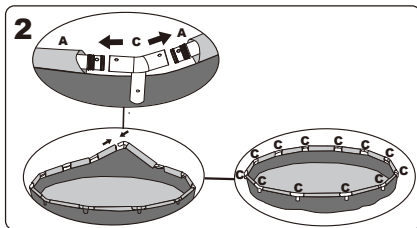
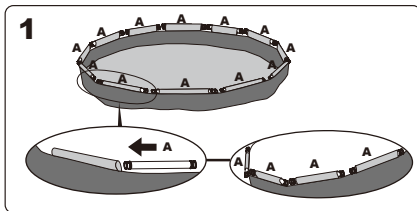

## MONTAŽA SPOJNEGA VENTILA

For basseng med tilkoblingsventil.

**MERK:** Hvis du vil koble til andre bassengrengjøringssett til bassenget gjennom forbindelsesventilen, demonter avfallssilen fra forbindelsesleddet.

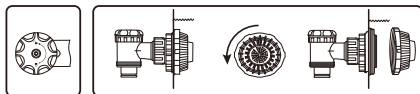
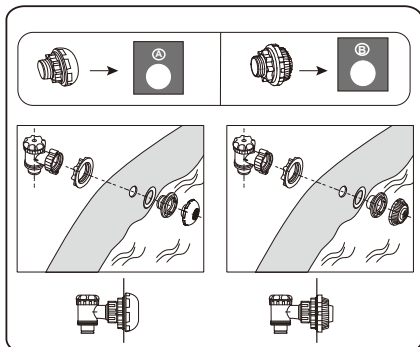

## FYLLING AV VANN I BASSENGET

**PASS PÅ:** Ikke forlat bassenget uten tilsyn imens du fyller det med vann.

1. Fyll bassenget til vannet når sveiestrengen som ligger 5-20 cm fra toppen av bassenget. **IKKE FYLL FOR MYE** da dette kan føre til at bassenget kollapser. Itider med kraftig regn kan du trenge og tømme ut noe vann for å sikre at nivået er riktig.
2. Når fyllingen av bassenget er fullført, må du kontrollere at vannet ikke samler seg på noen side for å sikre at bassenget er plant.

**VIKTIG:** Hvis bassenget ikke er jevnt skal du grave ut grunnen for å jevne den. Forsøk aldri å flytte bassenget med vann i, det kan resultere i alvorlig personskade eller skade på bassenget.

**ADVARSEL:** Bassenget ditt kan inneholde mye press. Hvis bassenget har en kul eller en ujevn side er det ikke jevnt og bassenget kan sprekke og vann kan brått flomme ut og forårsake alvorlig person- og/eller eiendomsskade.

3. Sjekk bassenget for eventuelle lekkasjer ved ventilene eller sømmene, samt eventuelt overdrevent vanntap. Ikke tilsett kjemikalier før dette er gjort.

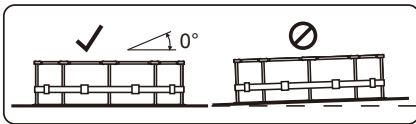
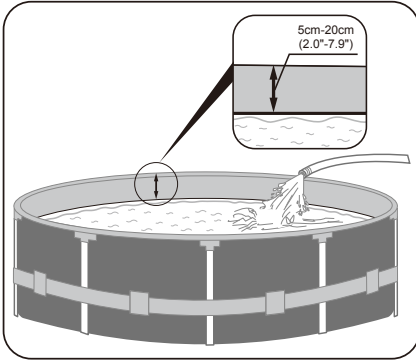



For support please visit us at:  
[bestwaycorp.com/support](http://bestwaycorp.com/support)

**©2021 Bestway Inflatables & Material Corp.**

All rights reserved/Tous droits réservés/Todos los derechos reservados/Alle Rechte vorbehalten/Tutti i diritti riservati

Trademarks used in some countries under license from/

Marques utilisées dans certains pays sous la licence de/

Marcas comerciales utilizadas en algunos países bajo la licencia de/

Die Warenzeichen werden in einigen Ländern verwendet unter Lizenz der/

Marchi utilizzati in alcuni paesi concessi in licenza a

**Bestway Inflatables & Material Corp., Shanghai, China**

Manufactured, distributed and represented in the European Union by/

Fabriqué, distribués et représentés dans l'Union Européenne par/Fabricado, distribuido y representado en la Unión Europea por/

Hergestellt, vertrieben und in der Europäischen Union vertreten von/Prodotto, distribuito e rappresentato nell'Unione Europea da

**Bestway (Europe) S.r.l., Via Resistenza, 5, 20098 San Giuliano Milanese (Milano), Italy**

Distributed in Latin America by/Distribué en Amérique latine par/Distribuido en Latinoamérica por/Distribuido na América Latina por

**Bestway Central & South America Ltda, Salar Ascotan 1282, Parque Enea, Pudahuel, Santiago, Chile**

Distributed in Australia & New Zealand by **Bestway Australia Pty Ltd, Unit 2/98-104 Carnarvon St Silverwater, NSW 2128, Australia**

Tel: Australia: (+61) 29 0371 388; New Zealand: 0800 142 101

Distributed in United Kingdom by **Bestway Corp UK Ltd, 8 Wentworth Road, Heathfield Industrial Estate, Newton Abbot, Devon, TQ12 6TL**

Exported by/Exporté par/Exportado por/Exportiert von/Esportato da

**Bestway (Hong Kong) International Ltd./Bestway Enterprise Company Limited**

**Suite 713, 7/Floor, East Wing, Tsim Sha Tsui Centre, 66 Mody Road, Kowloon, Hong Kong**

Tel: +86 21 69135588 (For U.S. and Canada)

[www.bestwaycorp.com](http://www.bestwaycorp.com)